

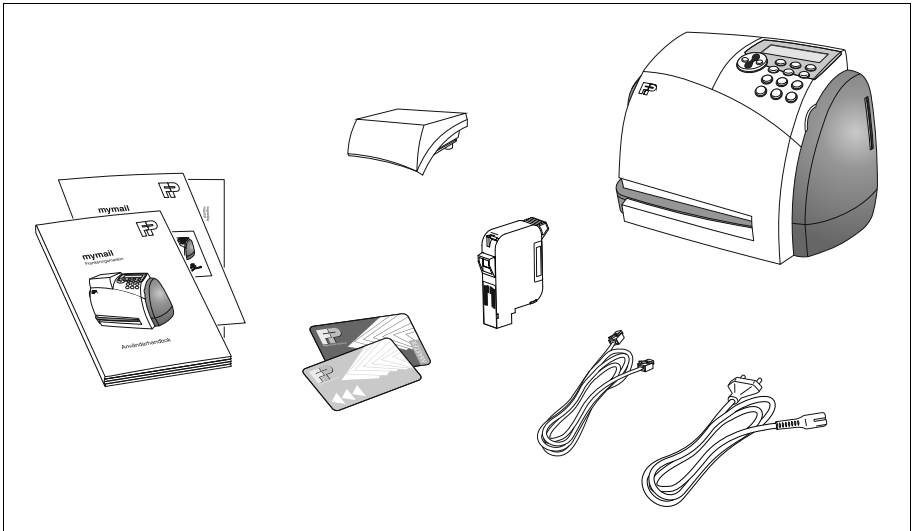

# **mymail**

MMI version

## **Frankeringsmaskin**



## **Installationshandledning**

## Komma igång – en översikt

Följande översikt visar de olika stegen för att komma igång med att använda mymail första gången. Du måste utföra stegen i angiven ordning innan du kan ta mymail i bruk. Om enstaka steg för att ställa upp och börja använda mymail för första gången inte är tillämpliga (t.ex. att du inte har beställt någon våg) fortsätter du helt enkelt med nästa steg.

**Steg 1:** Packa upp



**Steg 2:** Gå igenom innehållet



**Steg 3:** Ställa upp mymail



**Steg 4:** Montera vågen *(tillval)*



**Steg 5:** Ta bort transportsäkringarna



**Steg 6:** Ansluta mymail



**Steg 7:** Sätta i bläckpatronen



**Steg 8:** Kommunikation mellan mailcredit och mymail *(tillval)*



**Steg 9:** Justera bläckpatronen

**Steg 10:** Gå igenom installationsrutinen och ladda ned porto

# Innehåll

<b>Komma igång – en översikt</b>	<b>2</b>
<b>Tips för ökad säkerhet</b>	<b>4</b>
<b>Börja använda</b>	<b>5</b>
Steg 1: Packa upp	5
Steg 2: Gå igenom innehållet	6
Steg 3: Ställa upp mymail	7
Steg 4: Montera vågen ( <i>tillval</i> )	8
Steg 5: Ta bort transportsäkringarna	9
Steg 6: Ansluta mymail	11
Steg 7: Sätta i bläckpatronen	14
Steg 8: Kommunikation mellan mailcredit och mymail ( <i>enbart för användare av mailcredit</i> )	16
Steg 9: Justera bläckpatronen	17
Steg 10: Gå igenom installationsrutinen och ladda ned porto	20
<b>Första frankeringen / utskriften</b>	<b>26</b>
<b>Tips om du får problem under installationen</b>	<b>28</b>
<b>Kundservice</b>	<b>31</b>

Denna installationshandledning beskriver bara hur du ställer upp och tar frankeringsmaskinen mymail i bruk första gången.  
All övrig information om mymail hittar du i Användarhandboken.

mymail är konstruerad så att du med hjälp av denna installationshandledning själv kan ställa upp den och ta den i bruk.

Du kan också använda dig av någon av följande tjänster, som vi erbjuder:

- Installation av lokal servicetekniker
- Helpdesk-stödd installation (vår helpdesk på Francotyp-Postalia Kundservice lotsar dig via telefon steg för steg fram till att du kommer igång).

Skicka in bifogade faxblankett om du vill utnyttja möjligheten att mot betalning använda dig av någon av dessa tjänster.

## Tips för ökad säkerhet

Läs för din egen säkerhet noga igenom handledningen innan du ställer upp mymail och tar den i bruk.

- Följ noga dessa anvisningar för att ställa upp mymail och ta den i bruk.
- Försäkra dig om att alla delar är med och att de är oskadade. Om någon del är skadad eller saknas, ska du överhuvudtaget inte försöka börja använda mymail. Kontakta Francotyp-Postalia Kundservice.
- mymail får bara anslutas till jordat strömuttag för 220 - 240 V växelström. Uttaget måste sitta i närheten av mymail och lätt tillgängligt.
- Vid fara bör du dra ut kontakten ur strömuttaget. Försök inte plocka isär maskinen. Kontakta Francotyp-Postalia Kundservice.
- Använd enbart de kablar, som levereras med systemet eller har godkänts av Francotyp-Postalia. Kontrollera noga att kablarna är felfria.
- Vi rekommenderar dig att bara använda av FP godkända tillbehör och FP originaldelar. För dessa har FP som tillverkare lagt fast tillförlitlighet, säkerhet och lämplighet. För produkter, som inte har auktoriserats av oss, kan FP som tillverkare inte ta ansvar för tillförlitligheten, säkerheten och lämpligheten, eftersom vi trots en noggrann bevakning av marknaden inte kan bedöma allt som finns där.
- Förtäring av bläcket kan vara hälsovådligt. Undvik att få bläck i ögonen. Se till att bläckpatronen förvaras oåtkomligt för barn. Ytterligare användningsinstruktioner följer med bläckpatronen.
- Transportsäkringarna i bläckpatronens hållare måste absolut tas bort innan du ansluter mymail till strömuttaget.

---

**Försiktig! Om du ska bryta strömmen till mymail** måste du först se till att mymail står i viloläge (den nedsläckta displayen visar datum). Det är bara då skyddet fungerar – i synnerhet det inbyggda skyddet för skrivhuvudet.

**Viktigt vid användning av frankeringsetiketter:**

Frankeringsetiketterna måste ha en minimilängd på 140 mm.

## Börja använda



För att börja använda mymail behöver du den PIN-kod (Personal identification number), som du får i samband med leveransen. Ha PIN-koden för din mymail tillgänglig. Skulle du sakna PIN-kod kan du ringa oss på Francotyp-Postalia Kundservice.

### Steg 1: Packa upp

Öppna förpackningskartongen ovanifrån.

Ta ut tillbehören ur förpackningen.

Ta bort översta delen av förpackningsskalet.

Lyft försiktigt ut mymail ur förpackningen.

Ta bort folien från mymail.

Packa upp tillbehören.

Dra bort skyddsfolien från displayen.



Spara förpackningen och transportsäkringarna för tryckenheten (skumplastremсор och pappinsats). Du får användning för dem om du ska flytta din mymail eller lämna in den på service.

## Steg 2: Gå igenom innehållet

Gå igenom förpackningens innehåll och kontrollera att inget saknas.



**Varning!** Om någon del är skadad eller saknas ska du under inga omständigheter börja använda mymail. Kontakta Francotyp-Postalia Kundservice.

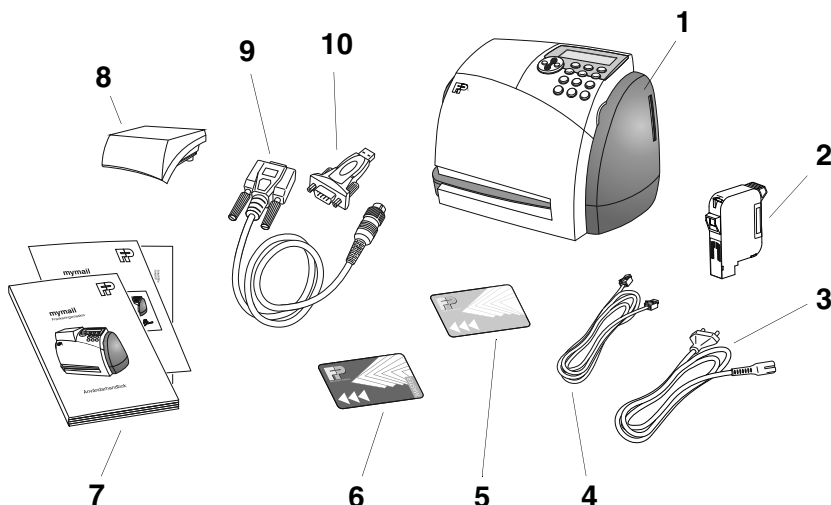

- 1 Frankeringsmaskinen mymail
- 2 Bläckpatron
- 3 Nätkabel
- 4 Modemkabel
- 5 Chipkort med reklamkliché
- 6 MASTER card *(enbart om du beställt sådant)*
- 7 Användarhandbok, Installationshandledning, Snabbreferens
- 8 Våg *(enbart om du beställt sådan)*  
mailcredit Kit *(enbart om du beställt sådant)*, innehåller:
  - 9 Förbindelsekabel, seriell
  - 10 USB-Serial-adapter *(som på bilden)*



PIN-kod (Personal identification number) för att ansluta dig och få tillgång till TelesetDataCenter, levereras tillsammans med maskinen.

### Steg 3: Ställa upp mymail



**Försiktigt!** Om du flyttar mymail från en kallare omgivning (dvs under 10°C):

Vänta minst två timmar innan du ansluter mymail. Då hinner den anpassa sig till den nya miljön och eventuellt utfälld fukt kan försvinna.

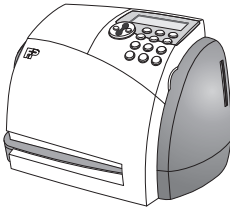

Tänk på följande när du väljer placeringsställe:

- Temperatur: 15°C till 35°C
- Ingen direkt solbelysning
- Relativ luftfuktighet: 15% till 80%, fritt från kondens
- Strömuttag i omedelbar närhet
- Telefonjack för modemanslutning

eller

Personalcomputer (PC) med Microsoft Windows operativsystem (XP / Vista / Windows 7), programvara för mailcredit från Francotyp-Postalia och internetillgång i omedelbar närhet.

Ställ upp mymail på ett stabilt, jämnt och vågrätt underlag.



Om du har skaffat mymail med våg, bör du nu installera vågen så som det beskrivs i steg 4.

Har du mymail utan våg kan du fortsätta direkt med steg 5.

## Steg 4: Montera vågen

*(tillval enligt beställning, annars vidare med steg 5)*

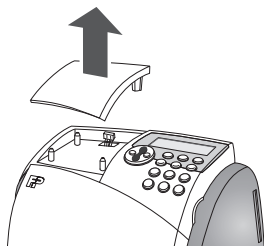

Ta bort täckplåten uppåt.

Du ser var vågen ska sitta och kabeln med kontakten för anslutning av vågen.

Anslut vågen till mymail.

Bilden nedan visar baksidan av mymail. På den upp-förstorade bilden ser du hur stickkontakten sätts in i vågens anslutningskontakt.

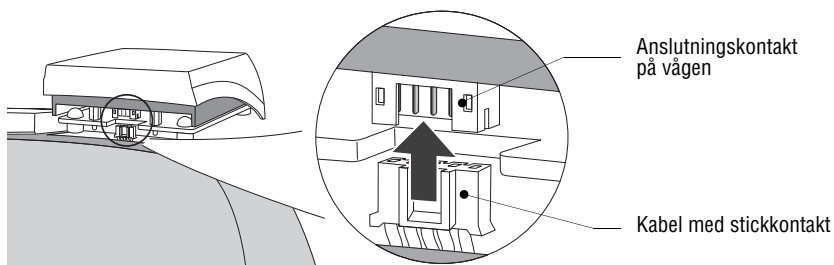

Sätt fast vågen på mymail ovanifrån.

Avsluta med att trycka lätt på vågskålen. På så sätt kontrollerar du att vågens gummifötter sitter som de ska i höljets urtag.

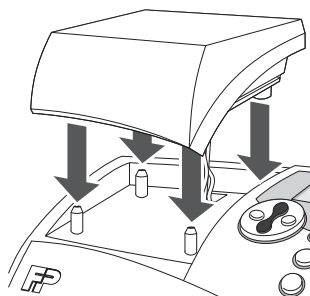



## Steg 5: Ta bort transportsäkringarna



**Försiktigt!** En skumplastremsa ligger på bläckpatronhållaren för att skydda den under transport. I hållaren för bläckpatronen sitter en transportsäkring av papp instucken. Innan du sätter i bläckpatronen måste du ta bort transportsäkringen.



Fäll upp kontrollpanelen till dess att den går emot. Den blir kvar i detta läge.

Avlägsna informationsbladet om hur transportsäkringen ska tas bort.

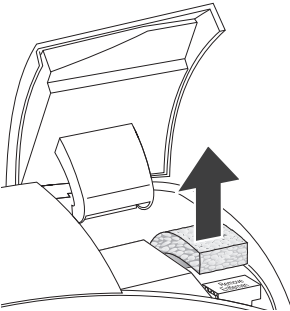

Ta bort skumplastremsan.

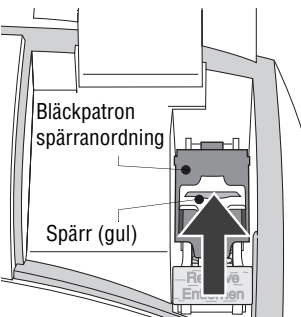

Skjut den gula spärren bakåt.

Fäll bläckpatronens spärranordning bakåt.

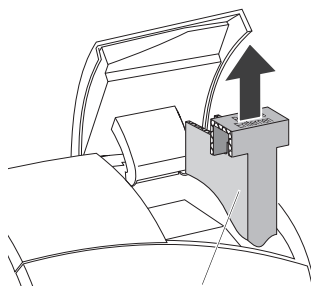

Transportsäkring

Dra ut den pappbiten (transportsäkringen) uppåt ut ur bläckpatronhållaren.

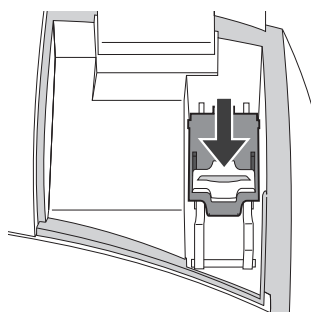

Fäll ner bläckpatronens spärranordning. Skjut den gula spärren framåt.

Tips: Sätt inte i någon bläckpatron än! Installationen av bläckpatronen sker först i steg 7!

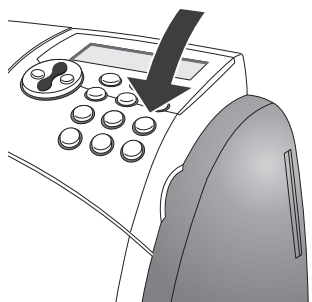

Fäll ned kontrollpanelen i utgångsläget.

## Steg 6: Ansluta mymail



**Varning!** Innan du ansluter nätkabeln måste du ovillkorligen ha fällt ner kontrollpanelen i utgångsläge.

Använd enbart de kablar, som levereras med systemet eller har godkänts av Francotyp-Postalia. Var uppmärksam på att anslutningskabeln måste vara oskadad.

Anslut mymail till ett jordat strömuttag med 220 - 240 V växelström.

Under installationen måste mymail koppla upp sig mot TelesetDataCenter och ladda ned porto (TELESET). Sedan måste mymail, varje gång porto ska laddas ned, upprätta kontakt med TelesetDataCenter.

För uppkopplingen mot TelesetDataCenter står med mymail följande möjligheter till ditt förfogande:

- direktförbindelse via det inbyggda modemmet
- via internet över en persondator (PC) med programprodukten mailcredit från Francotyp-Postalia.

### Om du vill använda det inbyggda modemmet:

Anslut modemkabeln till mymail.

- Modemkontakten sitter på baksidan av mymail.
- Fjäders på kontakten ska vara uppåt.

Anslut modemkabeln till ett telefonjack (analogt). Vanligtvis är det en faxanslutning.

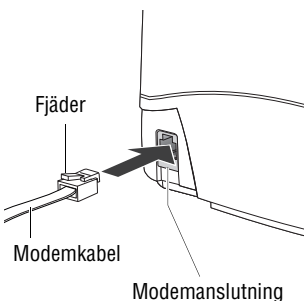



### Om du vill använda mailcredit:

För anslutningen till en persondator (PC) och användningen av mailcredit, behöver du mailcredit Kit för mymail. Du kan beställa detta kit från Francotyp-Postalia.

Programvaran för mailcredit samt Användarhandboken finns klara att ladda ned från hemsidan för Francotyp-Postalia.

Sätt in förbindelsekabeln i anslutningsurtaget på vänster sida av maskinen och skruva fast den med fästningen.

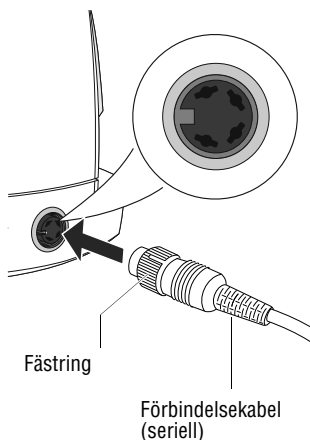

Seriellt gränssnitt  
på PCn

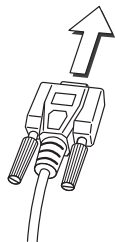

eller

USB-gränssnitt  
på PCn

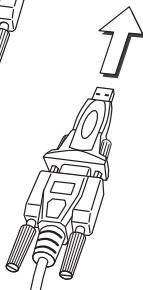

Anslut förbindelsekabeln (D-Sub-urtag, 9-polig) till ett seriellt gränssnitt på PCn.

### Eller

Sätt in USB-Serial-adaptorn i förbindelsekabelns D-Sub-urtag och skruva fast.

Anslut förbindelsekabeln till ett USB-gränssnitt på PCn.

### Tips:

Den medföljande USB-Serial-adaptorn kan se något annorlunda ut än den som visas på bilden.

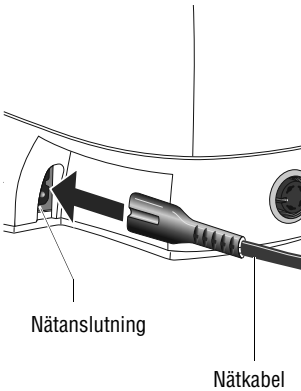

### Nätanslutning

Anslut nätkabeln till mymail.  
Kontakten för nätanslutning sitter på baksidan av mymail.

Anslut nätkabeln till ett strömuttag (220 - 240 V växelström).



**Försiktigt!** Omedelbart efter det du har anslutit mymail till strömuttaget går mymail igenom sin självtest. Fäll aldrig upp kontrollpanelen medan självtesten pågår. Detta kan orsaka fel i utskriftsfunktionen.



Displaybelysningen tänds. På displayen syns ett timglas och meddelandet "Vanligen vanta...".

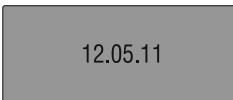

I anslutning härtill visar mymail aktuellt datum.

Fortsätt med steg 7.

## Steg 7: Sätta i bläckpatronen



**Varning!** Förtäring av bläcket kan vara hälsovådligt. Undvik att få bläck i ögonen. Se till att bläckpatronen förvaras oåtkomligt för barn. Ytterligare användningsinstruktioner följer med bläckpatronen.



Fäll upp kontrollpanelen till dess att den går emot. Den blir kvar i detta läge.

mymail sätter bläckpatronhållaren i läge att bli utbytt.

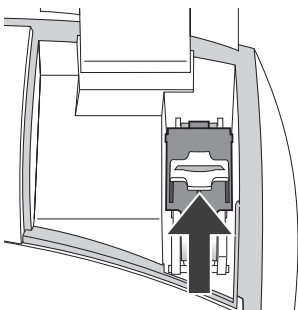

Skjut den gula spärren bakåt och fäll upp bläckpatronens spärranordning.

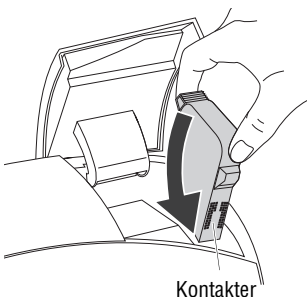

Ta ut bläckpatronen ur förpackningen och avlägsna skyddet för munstycket. Detaljerad beskrivning av detta finner du i bipacksedeln som medföljer varje bläckpatronförpackning.

Sätt in bläckpatronen lodrätt uppifrån och tryck den på plats i hållaren med en liten vridning.

Bläckpatronens kontakter måste vara framåt!

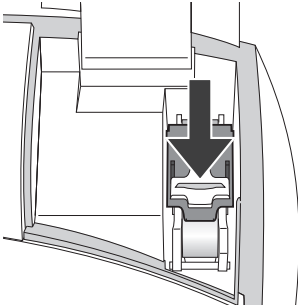

**Försiktigt!** Anslutningsproblem, på grund av att bläckpatronen inte satts i korrekt, kan orsaka maskinstopp.

Fäll ner bläckpatronens spärranordning, tryck den försiktigt nedåt och skjut den gula spärren framåt.

Använd inte våld om bläckpatronens spärranordning inte går i lås. Ta bort patronen och försök igen.



Fäll ned kontrollpanelen i utgångsläget.

mymail startar igen.



**Försiktigt!** Medan startrutinen pågår får kontrollpanelen på inga villkor fällas upp. Det kan leda till fel i hela systemet.

Omstarten avslutas med att aktuellt datum visas. Displaybelysningen är avstängd. mymail står nu i viloläge (stand-by).

12.05.11

**Om du vill använda mailcredit** för uppkopplingen mot TelesetDataCenter, måste kommunikationen mellan din mymail och mailcredit sättas upp. mailcredit kan bara identifiera och koppla upp sig mot mymail när denna står i stand-by!  
Fortsätt för detta med steg 8.



**Om du vill använda det inbyggda modem**et för uppkopplingen mot TelesetDataCenter, spelar mellansteget att ställa mymail i stand-by ingen roll. Försätt med steg 9, för att sätta upp bläckpatronerna.

## Steg 8: Kommunikation mellan mailcredit och mymail

*(enbart för användare av mailcredit)*



Om installation och användning av programvaran mailcredit kan du läsa i Användarhandboken för "mailcredit".

### Förutsättningar:

- mailcredit är installerad på den anslutna PCn.
- PCn har tillgång till internet.
- Frankeringsmaskinen mymail står i stand-by.

När dessa förutsättningar är uppfyllda:  
Starta mailcredit på PCn.

mailcredit startar och identifierar mymail. Följ noga statusinformationen från mailcredit på PCns bildskärm.

När mailcredit visar att kommunikationen med mymail och internet fungerar, kan du fortsätta med steg 9.

12.05.11



## Steg 9: Justera bläckpatronen

12.05.11

Aktivera mymail från stand-by-läget genom att trycka valfri tangent.

Proceduren för att justera bläckpatronen startar.

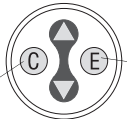

Enter-tangent:  
Bekräfta /justeringen  
fortsätter

Avbryta justeringen  
Ta bort inmatning

### Tips om justeringsrutinen

Justering av bläckpatronen är nödvändig för att få en felfri tryckbild utan förskjutningarna.

Ha två tomma kuvert för testutskrift i beredskap.

För att justera bläckpatronen följer du helt enkelt anvisningarna på displayen.

Med Enter-tangenten (E) bekräftar du meddelande / inmatning och fortsätter justeringen.

Med tangenten (C) avbryter du justeringen.

Under justeringens gång frågar mymail efter siffervärden. För att radera en felaktig inmatning trycker du en enda gång på (C)!

### Justera bläckpatronen

Bekräfta meddelandet med (E)-tangenten och fortsätt.

Fortsätt med (E).

Fortsätt med (E).

Ny bläckpatron  
upptackt

Följ instruktionerna för  
att justera patronen

Du behöver  
två kuvert

Satt i första kuvertet

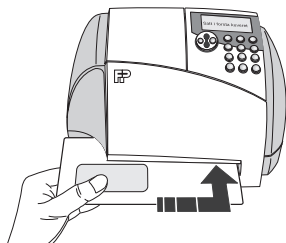

Vanligen vanta...

## Testutskrift

Lägg in ett tomt kuvert mot brevintagets högra kant. Skjut in till dess det tar emot.

Så snart avkännaren (sensorn i högra bakre hörnet av brevintaget) känner av kuvertet, klämmer mymail fast det och skriver ut.

Medan utskriften pågår visas på displayen "Vanligen vanta...".

Ta inte bort kuvertet förrän mymail släpper taget om det.

1 2 3 4 5 6 7 8 9

mymail Testutskrift

## Vågräta linjer

Granska på testutskriften de numrerade, vågräta linjerna.

Se ut det nummer där de tre radlinjerna stämmer bäst överens med varann.

I det här exemplet är det nr "6".

Mata in det nya numret med siffertangenterna.

Bekräfta med **E** en gång.

Basta mitt linje

6

1 2 3 4 5 6 7 8 9

1 2 3 4 5 6 SWE MM 11.22.2  
12.05.11 10:27

## Lodräta linjer

Granska på testutskriften de numrerade, lodräta linjerna.

Se ut det nummer där de lodräta linjerna stämmer bäst överens med varann.

I det här exemplet är det nr "5".

Mata in det nya numret med siffertangenterna.

Bekräfta med **E**.

Basta vertikala linje

5

Satt i andra kuveret

### Korrekt:

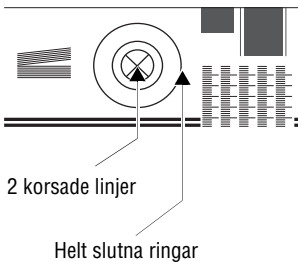

### Andra testutskriften

Lägg in det andra kuveret i brevintaget och skjut in till dess det tar emot.

mymail skriver ut den andra testutskriften.

### Kontroll

Bläckpatronen är riktigt isatt när ringmönstret ser ut ungefär som i de avbildade testutskriften (exempel).

Justeringsproceduren är klar.

På displayen ser du huvudmenyn.

Fortsätt med steg 10.

### Inte godkänt:

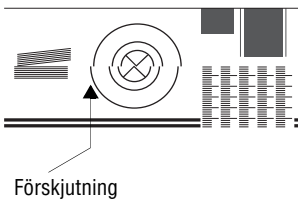

Om ringmönstret ser ut som det förskjutits, måste du göra om justeringen av bläckpatronen innan du åter börjar frankera med mymail.

Ta fram justeringsrutinen på menyn. Läs mer om det i användarhandboken kapitel "Justera bläckpatronen".

## Steg 10: Gå igenom installationsrutinen och ladda ned porto

mymail är skyddad mot obehörig hantering genom en s.k. säkerhetsmodul. Denna säkerhetsmodul fastställer status för din mymail. Vid leverans är status för mymail ”Initialiserad”.

Innan du kan ta mymail i bruk för frankering, måste du anmäla (auktorisera) den hos TelesetDataCenter och ladda ned porto (validera). mymail upprättar för detta en förbindelse med TelesetDataCenter.

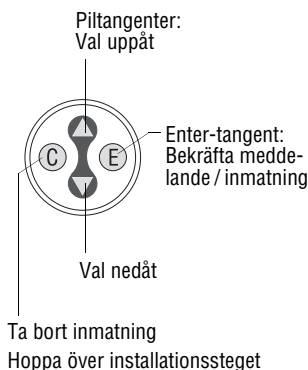

### Tips för installationen

I dialogform tar mymail dig steg för steg genom installationen.

Med piltangenterna (▲ uppåt / ▼ nedåt) väljer du inställningar.

Med entertangenten (E) bekräftar du inställningarna / meddelandena och fortsätter installationen.

Med tangenten (C) (1 x tryck) kan du hoppa över ett enskilt installationssteg (t.ex. när du inte ska ladda ned portotabell). mymail fortsätter då med nästa steg i installationsrutinen.

### Starta installationsrutinen

Displayen visar huvudmenyn. Menyn ”INSTALL” är markerad (lagd bakom o. skuggad).

Starta installationsrutinen med Enter-tangenten (E).

<b>INSTALL</b>	5.30
Varde	20g
▼ Minne	

### Ange avsändar-postnummer

Med sifvertangenterna knappar du in ditt avsändarpostnummer.

Bekräfta med tangenten (E).

mymail lagrar avsändar-postnumret.

Sorteringskod
987654321

Numret lagrat
---------------

Ange Teleset PIN

12345678|



### Mata in PIN

Skriv in den PIN-kod som finns på etiketten framtill på maskinen, använd sifvertangenterna.

Bekräfta med tangenten **(E)**.

Om det skulle vara påkallat raderar du enkelt det förhandsangivna värdet "0" med tangenten **(C)**.

Ladda logo?

Satt i kort

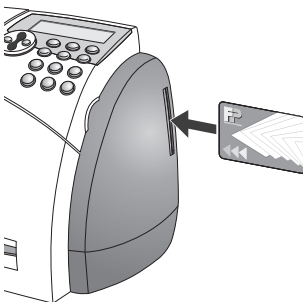

Nedladdning komplett

### Ladda ned reklamkliché

Bekräfta frågan "Ladda logo?" med **(E)**.

Ha kortet med din reklamkliché tillgängligt.

Sätt in kortet så långt det går i kortläsaren. Chipet ska vara bakåt.

Bekräfta "Satt i kort" med **(E)**.

Vänta till dess att mymail laddat ned data. Det kan ta en liten stund.

Data för reklamtrycket (dvs reklamklichéén) har nu laddats ned. Ta ur kortet.



Hur du laddar ned ytterligare reklamklichéer kan du läsa mer om i Användarhandboken.

Ladda portotabell?

### Ladda ned portotabell

En portotabell har redan på fabriken laddats ner i mymail. Du kan hoppa över detta steg genom att trycka ner **(C)** tangenten.

Om det skulle vara så att en ny portotabell är på väg att införas, ingår ett kort med den nya tabellen i leveransen. Du kan nu ladda ner den nya portotabellen i mymail:

Bekräfta frågan ”Ladda portotabell” med **(E)**.

Ha kortet med portotabellen tillgängligt.

Satt i kort

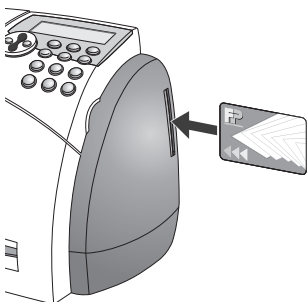

Sätt in kortet så långt det går i kortläsaren. Chipet ska vara bakåt.

Bekräfta ”Satt i kort” med **(E)**.

Vänta till dess att mymail laddat ned data. Det kan ta en liten stund.

Nedladdning  
komplett

Portotabellen har nu laddats ned.  
Ta ur kortet.

Anslutning till PC  
(mailcredit)? Nej

mymail frågar nu efter vad för slags förbindelse med TelesetDataCenter som ska användas.

Anslutning till PC  
(mailcredit)? Nej

### Om du använder det inbyggda modemmet:

Bekräfta den visade inställningen ”Anslutning till PC (mailcredit)? Nej” med **(E)**-tangenten.

Godkaend

Meddelande "Godkaend". Detta meddelande visar att installationsrutinen så långt har genomförts framgångsrikt.

Ange prefix

0,|

Nu måste du ställa in valparametern för modemmet.

Nummer för linjeval (prefix): När mymail ansluts till en telefonanläggning (anknytning), måste du mata in det nummer, som krävs för att komma ut på linjen.

För att infoga en paus: Tryck kort tre gånger efter varandra på tangenten . På displayen syns då på detta ställe ett komma. För en längre paus kan du mata in flera komman i rad.

Med direktanslutning lämnar du inmatningsfältet tomt.

Numret lagrat

Bekräfta inknappade nummer med . Numret har nu lagrats.

Läs vidare under "Ladda ned porto" på sid 24.

Anslutning till PC  
(mailcredit)? Ja

#### Om du använder mailcredit:

Med piltangenterna ( / ) väljer du "Ja".

Bekräfta med -tangenten.

Godkaend

Meddelande "Godkaend". Detta meddelande visar att installationsrutinen så långt har genomförts framgångsrikt.

Läs vidare under "Ladda ned porto" på sid 24.

Ladda ned porto?

### Ladda ned porto

Bekräfta frågan med (E).

**Tips:** Penningbeloppet, som du nu anger laddas ned som portotillgodohavande i mymail. Betalningen för det begärda beloppet erläggs enligt det avtal du har med Posten. Möjliga belopp i 100-SEK-steg.

Portovarde  
1000|

Skriv in önskat belopp.

Bekräfta med (E).

Ladda ned  
1,000 nu?

mymail visar det inställda nedladdningsbeloppet för kontroll.

Om du nu vill ladda ned det visade beloppet bekräftar du frågan med (E).

Ansluter...

mymail kopplar upp sig mot TelesetDataCenter.

Vanligen vanta...

Ha en smula tålamod.

Att upprätta förbindelsen och sedan utbyta / ladda ned data tar sin tid.

Skriv ut kvitto?

När nedladdningen är klar, kan du skriva ut nedladdningskvitto (Teleset kvitto):

Bekräfta frågan med (E)

*eller*

hoppa över kvittoutskriften med (C).

Satt i kuvert

Sätt in ett tomt kuvert mot högra kanten i brevintaget och skjut in det till dess det tar emot.



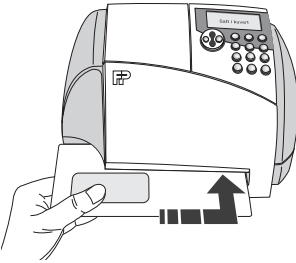

Teleset kvitto	
Datum	12.05.11
Tid	10:32
Maskin nr.	123456
Senast laddat datum	12.05.11
Senast laddat belopp	1,000.00
Tillgängligt porto	1,000.00

Varde	5.30
Minne	20g
▼ Meny	

Så fort avkännaren (sensorn i brevintagets bakre högra hörn) känner av brevet, klämmer mymail fast kuvertet och skriver ut Teleset-kvittot.

Ta inte ut kuvertet förrän mymail släpper taget om det.

Teleset kvitto dokumenterar portonedladdningen.

mymail visar åter huvudmenyn. Menyn "INSTALL" finns inte längre med. mymail har nu status "Giltig".

**Din mymail är nu klar att användas.**



#### **Installationen avbruten**

Om installationen av någon anledning avbrutits går mymail tillbaka till huvudmenyn – menyn "INSTALL" visas fortfarande. Starta bara om "INSTALL" på nytt.

## Första frankeringen / utskriften

Din mymail är klar att börja användas när du utan fel gått igenom samtliga steg för att göra den klar. Vi rekommenderar att du nu gör ett provtryck med portovärdet "0.00" (nollfrankering).

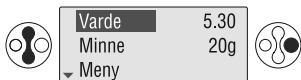

Välj "Varde" i huvudmenyn med piltangenterna (▲ / ▼).

Vald meny är markerad (ljus text på mörk botten).

Bekräfta med tangenten (E).



Bläddra med piltangenterna (▲ / ▼) till dess att "MANUELLT" blir synligt.

Bekräfta med tangenten (E).



Bekräfta "MAN.PORTO" med (E).

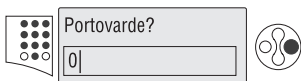

Ange "0" som portovärde och bekräfta med (E).



mymail visar portovärdet för kontroll.

Bekräfta med (E).



mymail tar över inställningen av portovärdet ...



... och återgår till huvudmenyn.

Portovärdet "0.00" är inställt. Nu kan du lägga in ett tomt kuvert för ett provtryck.

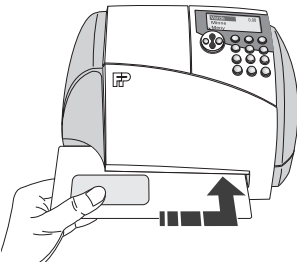

Sätt in ett tomt kuvert mot högra kanten i brevintaget och skjut in det till dess det tar emot.

Så fort avkännaren (sensorn i brevintagets bakre högra hörn) känner av brevet klämmer mymail fast kuvertet och skriver ut provtrycket.

Medan utskriften pågår visas på displayen "Vanligen vanta". Ta inte ur kuvertet förrän huvudmenyn åter visas och mymail släpper taget om kuvertet.

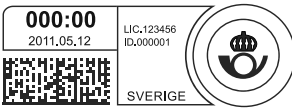

Nollfrankering är ett normalt frankeringstryck med portovärdet 000:00.



All ytterligare information finner du i Användarhandboken.

## Tips om du får problem under installationen

Problem	Möjlig orsak och åtgärd
Ingenting syns på displayen.	Ingen nätpänning. Kontrollera att nätsladden verkligen sitter i.
Displayens belysning är på men displayen är tom.	Dra ur stickkontakten, vänta 1 minut, sätt sedan tillbaka kontakten.
mymail låser sig kort efter att nätkontakten satts i och ger ifrån sig ihållande mekaniskt oljud.	Dra OMEDELBART ut nätkontakten. Kontrollera noga: – Är spärranordningen för bläckpatronen riktigt stängd? ( <i>Se sid 15.</i> ) – Transportsäkringarna borttagen? ( <i>Se sid 9.</i> ) Stäng mymail igen. Om problemet återkommer – kontakta Francotyp-Postalia Kundservice.
Data (för reklamkliché eller portotabell) laddas inte ned från chipkortet till mymail.	Kortet är skadat. Kontakta Francotyp-Postalia Kundservice.  Kortet innehåller inte giltiga data. Sätt in ett giltigt kort. Om problemet inte är borta – kontakta Francotyp-Postalia Kundservice.
Installationsrutinen avbruten.	I huvudmenyn startar du återigen "INSTALL" – mymail fortsätter då med följande steg i installationsrutinen.
Felmeddelanden vid förbindelsen med Teleset-DataCenter över det inbyggda modemmet, t.ex. "Ingen förbindelse ..." "Ingen rington" "Inget svar".	Modemkabeln är inte rätt isatt. Kontrollera modemkabelns anslutning till mymail och till telefonjacket.  Modemet får ingen anslutningston till linjen. Ange den urvalsparameter som gäller i din telefonanslutning för att få linjen. ( <i>Se Användarhandboken.</i> )  mymail kan inte upprätta förbindelsen med Teleset-DataCenter (TDC). Kontrollera telefonnumret till TDC. ( <i>Se Användarhandboken.</i> )

Problem	Möjlig orsak och åtgärd
<p>Felmeddelanden vid förbindelsen med TelesetDataCenter över PC / mailcredit.</p>	<p>Förbindelsekabeln mellan mymail och PCn är inte korrekt isatt.            Kontrollera på mymail att kabeln är riktigt isatt och fastskruvad.            Kontrollera att kabeln till PCn är riktigt isatt.  <i>(Se steg 6, sid 12.)</i></p> <hr/> <p>mailcredit har inte identifierat frankeringsmaskinen. Statusmeddelandet (det är frimärket i mailcredit-symbolen) visas i RÖTT <i>(se mer om detta i Användarhandboken för "mailcredit")</i>.</p> <p><b>Tips:</b> mailcredit kan bara identifiera mymail när denna står i stand-by-läge (anger datum på nerkläckt display).</p> <p>På mymail: Väljs "Log av" på huvudmenyn och bekräfta. mymail ställer sig i viloläge (stand-by).</p> <p>Avsluta mailcredit och starta om <i>eller</i> återupprätta kommunikationen mellan mailcredit och mymail med mailcredit-funktionen "Reconnect meter / Maschine neu verbinden / Rattacher machine" (Anslut åter maskinen).</p> <hr/> <p>Problem med PCn, störd internetåtkomst.</p>
<p>Portonedladdning – vid portonedladdning kan det önskade beloppet inte begäras.</p>	<p>Icke tillåtet belopp.            Ange ett tillåtet värde och försök på nytt.            Tillåtna värden i steg om 100 SEK.</p>
<p>Felmeddelande: "Portotabell for gammal".</p>	<p>De i mymail lagrade portotabellerna är för gamla. Ladda ned nya portotabeller <i>(Se Användarhandboken)</i>.</p>
<p>Felmeddelande: "Fel vid kortlasning".</p>	<p>Felaktigt eller inget kort isatt.            Kontrollera kortet och sätt in det igen (chipet måste vara bakåt).</p> <hr/> <p>Kortet är skadat.            Kontakta Francotyp-Postalia Kundservice.</p>

Problem	Möjlig orsak och åtgärd
Felmeddelande: ”Fel: inkorrekt Teleset PIN”.	Felaktig PIN-kod (Personal identification number) angivet. Skriv in på nytt.
Felmeddelande: ”Godkännande misslyckades”.	Godkännandet (auktoriseringen) av din mymail har misslyckats. mymail är inte klar för användning vid frankering. Bekräfta meddelandet ((E)-tangenter). Gör om installationen ( <i>steg 10</i> ).
Felmeddelande: ”Kan ej skriva: ladda ned porto”.	mymail är inte klar att användas för frankering. Bekräfta meddelandet ((E)-tangenter). Ladda ned porto: Huvudmeny → ”Meny” → ”Ladda porto” ( <i>se också Användarhandboken</i> ).
Felmeddelande: ”Kan ej skriva: matare ej godkaend”.	mymail är ännu inte tillgänglig för frankering. Slutför installationsrutinen och ladda ned porto ( <i>steg 10</i> ).
Felmeddelande: ”Ogiltigt kort”.	Felaktigt korttyp isatt (t.ex. kort med reklamkliché vid nedladdning av portotabeller). Kontrollera kortet och sätt i rätt kort.
Felmeddelande: ”Validering misslyckades” / ”Kom ihåg att ladda porto fore anvandning”.	Valideringen av mymail genomfördes inte utan fel. Bekräfta felmeddelandet ((E)-tangenter). Ladda ned porto på det sätt som beskrivs i användarhandboken: Huvudmeny → ”Meny” → ”Ladda porto”. I och med första portonedladdningen valideras din mymail och är sedan klar att användas.
Ytterligare felmeddelanden ...	Se Användarhandboken. Om du inte själv kan avhjälpa ett fel bör du ringa Francotyp-Postalia Kundservice.



**FP Sverige AB, Avd. Kundservice / Frankering**  
**Hemvärnsgatan 11**  
**171 54 Solna**

**Telefon 010-484 30 00**  
**Fax 08-29 68 00**

**E-post [info@francotyp.se](mailto:info@francotyp.se)**  
**Hemsida [www.francotyp.se](http://www.francotyp.se)**



Francotyp-Postalia använder det DQS-certifierade managementsystemet för kvalitets- och miljöstyrning (DIN EN ISO 9001, 14001). Detta gäller för utveckling och produktion av frankeringsmaskiner och utrustning för bearbetning av post.

(Registreringsnummer: 275570 QM 08, UM)

